



## هجدهمین نمایشگاه بین المللی تعامل تولید کنندگان و تامین کنندگان "دنیای تجارت"

نشست تولیدکنندگان با خریداران فروشگاه های زنجیره ای از کشورهای CIS

۲۷-۲۹ مهر ماه ۱۴۰۲ / آلماتی - قزاقستان

فرصتی استثنایی برای ارائه محصولات در بازار هایپر مارکت های کشورهای CIS و بخصوص روسیه نمایشگاه بصورت یک هایپرمارکت واقعی طراحی شده و تولیدکنندگان و تجار می توانند با اجاره یک قفسه فروشگاه، نمونه کالاهای خود را برای سه روز و با هزینه ای ناچیز در معرض دید بیش از دویست تامین کننده کالاهای هایپر مارکت های زنجیره ای روسیه، قزاقستان و منطقه CIS قرار دهند.

**با حضور موفق تولیدکنندگان ایرانی در سه رویداد اخیر**

18-Й МЕЖДУНАРОДНЫЙ КОНВЕНТ МИР ТОРГОВЛИ



МИР ТОРГОВЛИ  
WORLD OF TRADE



19-21 ОКТЯБРЯ | АЛМАТЫ

150+ РИТЕЙЛЕРОВ ИЗ 10 СТРАН

ЗАКЛЮЧАТ КОНТРАКТЫ С ПОСТАВЩИКАМИ





## آنچه این رویداد را متمایز می کند

- ✓ وضعیت استثنایی قزاقستان به عنوان دروازه ورود به بازارهای روسیه و پتانسیل عظیم ایجاد شده در اثر نیازهای روسیه بعد از جنگ اوکراین و تحریم ها
- ✓ تعامل مستقیم تولید کنندگان ایرانی با انبوهی از تامین کنندگان فروشگاه های زنجیره ای روسیه و کشورهای CIS
- ✓ مذاکرات دوجانبه B2B و عقد قرارداد بین خریداران و تامین کنندگان در "مرکز خرید دنیای تجارت" (مترجم همراه)
- ✓ هایپرمارکت نمایشگاهی "دنیای تجارت" (ابتکار ارائه محصول در قفسه هایی با مشخصات واقعی یک هایپرمارکت)
- ✓ بازدید از زنجیره های خرده فروشی شهر آلماتی
- ✓ هزینه بسیار مناسب در مقایسه با سایر نمایشگاه ها و رویدادهای اقتصادی منطقه
- ✓ امکان پیگیری های بعدی از طریق دفتر مستقر در آلماتی

**کشورهای شرکت کننده:**

روسیه، ایران، قزاقستان، قرقیزستان، ازبکستان، آذربایجان، ارمنستان، بلاروس، اوکراین، گرجستان، تاجیکستان، ترکمنستان و کشورهای دیگر...

## حضور چه تولیدات و سرویس هایی برای خرده فروش ها جذاب است؟

تامین کنندگان فن آوری، تجهیزات و خدمات	تامین کنندگان محصولات
<ul style="list-style-type: none"> <li>✓ ارائه دهندگان راهکارهای IT برای فروشگاه ها</li> <li>✓ تجهیزات تجاری، صندوق داری و انبارداری</li> <li>✓ تجهیزات فروشگاه های مولد محصولات</li> <li>✓ تجهیزات وبدئویی، امنیتی، خدماتی برای مغازه ها و انبارها</li> <li>✓ تجهیزات برودتی و انجماد</li> <li>✓ تجهیزات بسته بندی، و سایر تجهیزات مغازه ها و انبارها</li> <li>✓ خدمات لجستیک، مشاوره، مالی</li> </ul>	<ul style="list-style-type: none"> <li>✓ هر نوع محصولات غذایی و آشامیدنی</li> <li>✓ محصولات مورد استفاده در خانه، باغ، تعمیرات</li> <li>✓ لوازم خانگی و الکترونیکی</li> <li>✓ نساجی، البسه، کفش</li> <li>✓ محصولات برای کودکان</li> <li>✓ محصولات برای حیوانات خانگی</li> <li>✓ لوازم آرایشی، بهداشتی و شوینده ها</li> <li>✓ سایر دسته بندی ها و محصولات زنجیره تامین</li> </ul>

## مرکز خرید و فروش دنیای تجارت در RETAIL TECH

در کنار محل برگزاری "دنیای تجارت"، "مرکز تبادلات و خرید و فروش دنیای تجارت" نیز فعال خواهد بود. فروشگاه های زنجیره ای و **توزیع کنندگان از کشورهای گوناگون CIS شخصا به منظور مذاکرات دوجانبه با تولید کنندگان** بر سر یک میز حضور پیدا می کنند. تولید کنندگان می توانند مستقلاً **فروشگاه زنجیره ای** مورد نظر خود را برای همکاری و همراهی در سالن مذاکره انتخاب کرده و ضمن معرفی نمونه های محصول، در باب شرایط همکاری به توافق برسند.



## نمایشگاه هایپرمارکت دنیای تجارت در RETAIL TECH

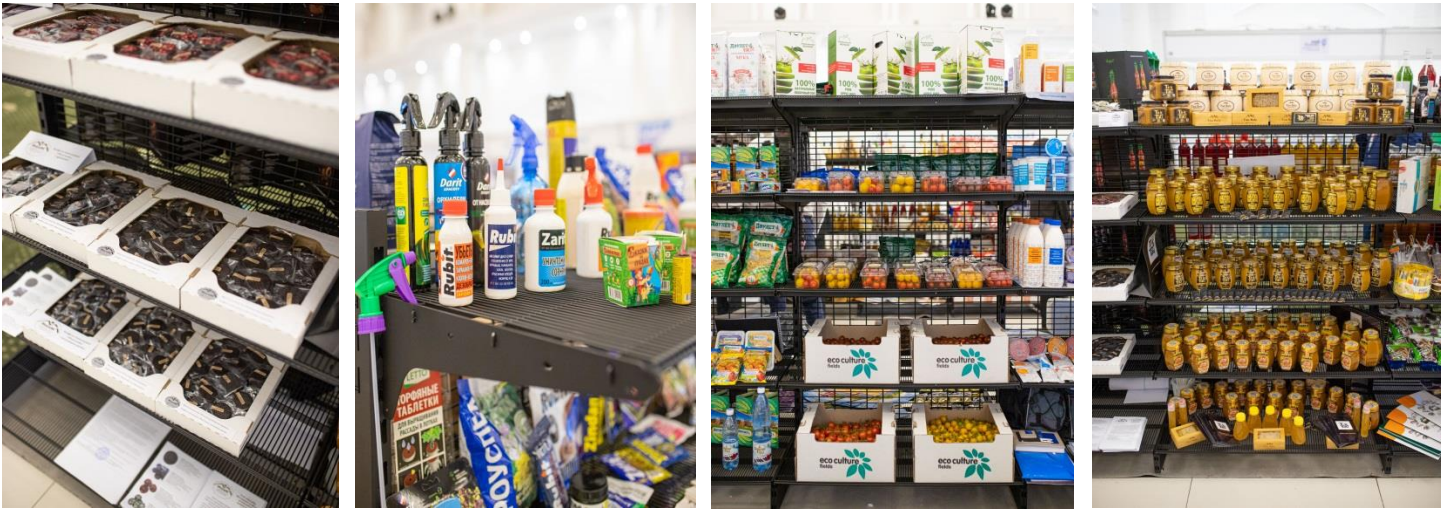

### دنیای تجارت؛ یک نمایشگاه استثنایی ست که به شکل یک هایپر مارکت واقعی طراحی شده.

به نحوی که کالاها و محصولات شرکت کنندگان روی قفسه ها و پالت های واقعی یک سوپرمارکت به نمایش در می آیند.

مزایای این روش در شکل دهی به نمایشگاه از قرار زیر است:

۱. **تمرکز روی محصول:** توزیع کنندگان بلافاصله محصول و کالای شما را روی قفسه فروش می بینند. لذا می توانند توصیه هایی در مورد بسته بندی، لیبلینگ و برچسب گذاری و غیره داشته باشند.
۲. **صرفه جویی قابل توجه در هزینه:** حضور در این نمایشگاه نسبت به مدل نمایشگاه های سنتی، بسیار مقرون به صرفه تر است.
۳. **حجم کم کالای حمل شده به نمایشگاه:** کفایت ۱-۲ کارتن از کالا برای نمایش بر روی قفسه ها
۴. **بازدید قطعی خریداران عمده:** از آنجایی که تمام شرکای حرفه ای ما، اعم از شبکه پخش و توزیع کنندگان مویرگی و فروشگاه های زنجیره ای، در این نمایشگاه شرکت می کنند، محصولات شما در معرض دید خریداران و توزیع کنندگان بزرگ قرار می گیرد.
۵. **امکان مترجم همراه:** امکان همراهی یک مترجم دائمی (۸ ساعت در روز) برای هر پنج نفر و یا مترجم شخصی در تمام روز
۶. **امکان شرکت غیر حضوری:** امکان ارسال محصول و ارائه در نمایشگاه بوسیله یک روس و قزاق زبان
۷. **امکان معرفی محصولات:** از طریق قرار دادن بروشورهای تبلیغاتی، کاتالوگ، کارت ویزیت و تستر بر روی قفسه
۸. **امکان تبلیغات همزمان:** با قرار دادن پرچم شرکت و یا هر نوع آیتم تبلیغاتی از این دست بر روی قفسه ها
۹. **امکان عقد قرارداد در محل:** امکان مذاکره B2B و عقد قرارداد در "مرکز خرید و فروش دنیای تجارت"
۱۰. **امکان تست کردن و سمپلینگ:** از آنجایی که میزهای تست کردن محصولات در نزدیکی قفسه ها قرار دارد، در حین تست کردن نمونه ها، امکان آشنایی با کالا روی قفسه همچنان وجود دارد.
۱۱. **امکان داشتن غرفه:** به موازات سالن نمایشگاه، غرفه هایی نیز برای شرکت کنندگانی که مایل به داشتن غرفه شخصی خود هستند در نظر گرفته شده است.
۱۲. **امکان پیگیری بعد از اتمام نمایشگاه:** پیگیری تعاملات ایجاد شده بوسیله دفتر قزاقستان موسسه هایا

## فرصت ها و امکانات مشارکت در نمایشگاه

### پکیج هایپرمارکت (قفسه اختصاصی فروشگاهی)

شامل :

- قفسه فروش یک طرفه (ابعاد تقریبی: ۱,۰ متر ۰,۴ متر ۱,۶ متر، شامل ۴ قفسه)
  - مشارکت در مرکز خرید: جلسات دوجانبه با خرده فروشان کشورهای مختلف
  - فرصتی برای سمپلینگ در منطقه هایپرمارکت دنیای تجارت
  - دسترسی به تمام سالن های برنامه تجاری، به جز مناطق VIP و جلسات خصوصی
  - شرکت در پذیرایی عصر دنیای تجارت با خرده فروشان کشورهای مختلف
  - قهوه و میان وعده در محل
  - شرکت در یک سفر سازمان یافته به زنجیره های خرده فروشی شهر آلمانی
  - ۲ کارت ورودی برای نماینده های شرکت
  - قیمت ویژه برای کارت ورودی اضافی برای نمایندگان شرکت
- \*ابعاد قفسه در تصویر تقریبی است.

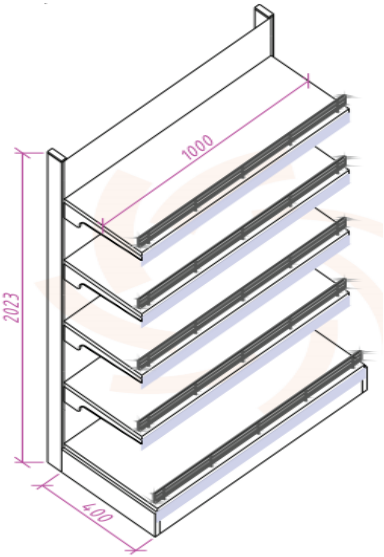

### پکیج ثبت نام (مشارکت شخصی)

نمایشگاه تجارت همیشه یک رویداد بسته است و افراد عادی بدون ارائه کارت ثبت نام اجازه ورود ندارند. تمام کارت های ورودی شرکت کننده ها از قبل آماده شده است. کمیته برگزاری این حق را دارد که بدون توضیح از ثبت نام برای یک شرکت کننده امتناع کند.

شامل:

- ۱ کارت ورودی برای نماینده یک شرکت یا شخص حقیقی
  - مشارکت در مرکز خرید: جلسات دوجانبه با خرده فروشان کشورهای مختلف
  - دسترسی به تمام سالن های برنامه تجاری، به جز مناطق VIP و جلسات خصوصی
  - شرکت در پذیرایی عصرانه دنیای تجارت با خرده فروشان کشورهای مختلف
  - قهوه و میان وعده در محل
  - شرکت در یک سفر سازمان یافته به زنجیره های خرده فروشی شهر آلمانی
  - قیمت ویژه برای کارت ورودی اضافی برای نمایندگان شرکت
- مهم! مشارکت کنندگان در این نوع از ثبت نام، حق آوردن نمونه کالا به محل برگزاری را نخواهند داشت. لطفا به هنگام ثبت نام این موضوع را در نظر بگیرید.**

## پکیج برندینگ

امکان مشارکت غیر حضوری یک شرکت در رویداد وجود دارد. در صورتی که به دلایلی نتوانید شخصاً در این رویداد شرکت کنید، می توانید شرکت خود را اعلام کرده و اطلاعات را به شرکت کنندگان در دنیای تجارت منتقل کنید.

شامل:

قرار دادن تبلیغات مدولار در کاتالوگ رسمی رویداد ( ۱ صفحه)

– قرار دادن اقلام تبلیغاتی (حداکثر ۵۰۰ عدد) روی میز تبلیغاتی رویداد در قسمت ثبت نام

– قرار دادن لوگو و اطلاعات (حداکثر ۳۰۰ کاراکتر) در کاتالوگ رویداد

– قرار دادن لوگو بر روی دیوار خبری رویداد

## پکیج نمایشگاه (غرفه اختصاصی)

یک غرفه نه تنها می تواند محل کار شما در طول کل رویداد باشد، بلکه با استفاده از روش های تبلیغاتی و جالب یک راه عالی برای جلب توجه افراد به برند شما است، محلی که در آن می توانید کالای خود را از ابعاد گوناگون به نمایش گذاشته و ارائه کنید.

این نوع از ارائه شامل موارد زیر است:

– غرفه با مساحت ۴ متر مربع + سازه استاندارد\*

– مشارکت در مرکز خرید: جلسات دوجانبه با خرده فروشان

– دسترسی به تمام سالن های برنامه تجاری، به جز مناطق VIP و جلسات خصوصی

– شرکت در یک سفر سازمان یافته به زنجیره های خرده فروشی شهر آلماتی

– قهوه و میان وعده در محل نمایشگاه

– شرکت در یک سفر سازمان یافته به زنجیره های خرده فروشی شهر آلماتی

– قیمت ویژه برای کارت ورودی اضافی برای نمایندگان شرکت

– کارت ورودی حضور در نمایشگاه برای نمایندگان شرکت

• سازه استاندارد یک غرفه نمایشگاهی عبارت است از:

۱. کفپوش برای کل محوطه غرفه؛

۲. دیوارها در امتداد محیط استند ( به رنگ سفید)

۳. پانل سردر (رنگ سفید)

۴. کتیبه سردر (نام شرکت، تا حداکثر ۱۵ کاراکتر

۵. میز ۸۰ سانتی متر در ۸۰ سانتی متر (۱ عدد)؛

۶. صندلی (۲ عدد)؛

۷. نورپردازی (۲ دیوارکوب نقطه ای، ۶۰ وات).

۸. سبد کاغذ باطله؛

۹. سوکت ۲۲۰ وات (نه بیشتر از ۱,۵ کیلو وات)

-امکان اجاره تجهیزات اضافه وجود دارد

- امکان رزرو و اجاره غرفه ای با ابعاد بزرگتر مهیا است



Package Name	Price, \$	
	Until Sep 30	Until Oct 15
(Personal booth) پکیج نمایشگاهی حداقل ۴ متر مربع	440 per 1 m <sup>2</sup>	490 per 1 m <sup>2</sup>
(Personal rack) پکیج هایپرمارکت	800	900
(Branding) پکیج برندینگ	770	770
پکیج حضور برای افراد (بدون محصول نمونه)	300	400
پکیج غیر حضوری ارائه محصولات بوسیله یک فرد محلی به نمایندگی شرکت	1000	1200

چنانچه مایلید در این برنامه به عنوان سخنران حضور یافته و شرکت یا مجموعه خود را معرفی کنی، یا مایلید که به عنوان پارتنر و حامی در این رویداد شرکت کنید؛ لطفاً پیشنهاد مشخص خود را با نماینده منطقه ای ما در میان بگذارید. پس از بررسی و مذاکره، پیشنهاد شما می تواند مورد موافقت قرار گیرد.

جهت اطلاعات بیشتر می توانید به وب سایت ما سری بزنید.

<https://eximexpo.kz/>

اطلاعات در مورد مرکز خرید و فروش

<https://eximexpo.kz/zakupochnyj-centr-mir-torgovli/>

عکس هایی از نمایشگاه در فورمت هایپرمارکت

<https://eximexpo.kz/convents-hypermarket/>

نظرات شرکت کنندگان قبلی

<https://eximexpo.kz/reviews/>

عکس ها و ویدئوهای رویدادهای قبلی

<https://eximexpo.kz/category/events/>

کانال YouTube ما

<https://www.youtube.com/channel/UC4LLMvMI-HIelcx3KC25Jug/featured>

Haya SD Co.

Regional Representative of World of Trade in Iran

Mob/WhatsApp/Telegram +09936003325

Tel. Iran - 021 88707335, Tel. Kazakhstan, 007 701 124 2383

[Iran@exim-partners.ru](mailto:Iran@exim-partners.ru) , [hayasdi2014@gmail.com](mailto:hayasdi2014@gmail.com)

B2B DELEGATE PACKAGE For all service providers, developers, equipment and technology suppliers